

## WOTAN III

Maschine zum kontinuierlichen Schleifen, ausgerüstet mit 3 Horizontalspindeln zum Schleifen des inneren und äusseren Profils

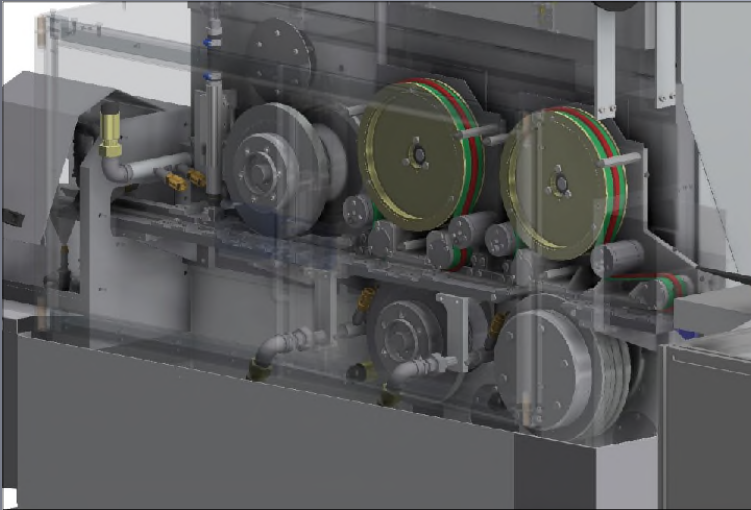

Schleifrichtung von rechts nach links

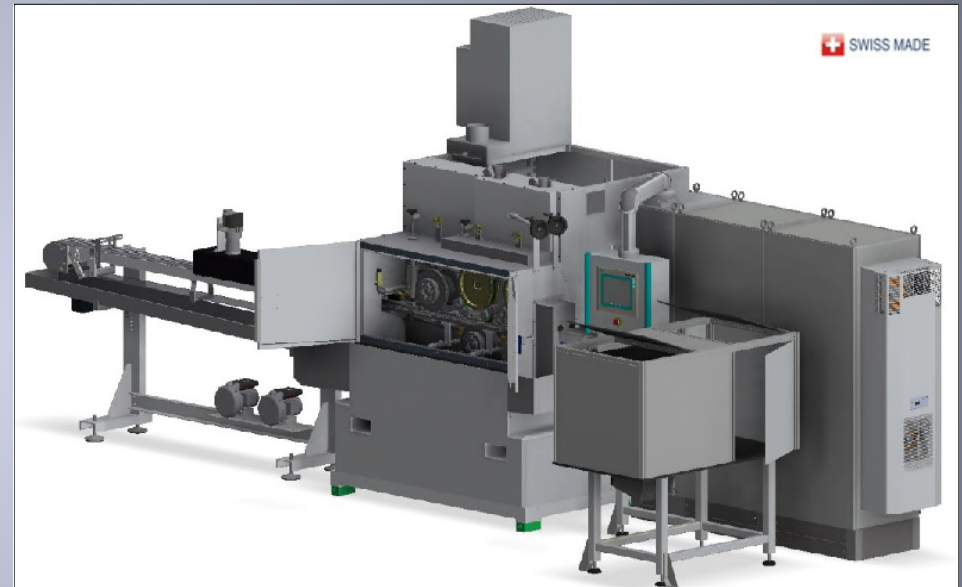

### Leistungen

- Auflösung 0,001 mm
- Hochleistungsspindeln mit Direktantrieb
- Stabiler Maschinenständer aus Grauguss kombiniert mit Spannbeton
- Automatische Steuerung
- Automatische, halbautomatische oder manuelle Beladung

#### LINEAR ABRASIVE Engineering S.A.

Bellevue 5

2074 Marin / Schweiz

Tel.: +41 (0)32 753 36 33 Fax: +41 (0)32 753 21 69

E-Mail: [commercial.center@linear.ch](mailto:commercial.center@linear.ch)



# LINEAR ABRASIVE

## Technische Spezifikationen

Anzahl Spindeln	3	Schleifwerkzeuge	Diamant
Spindel	ø140x450 mm	Schleifscheibe	~ø300 mm
Z-Achse	50 mm	Vorschub	0 - 4000 mm/min
Rotationsgeschwindigkeit	0 - 6000 U/min	Steuerung	Siemens S7/1500/TIA
Leistung	3x15 kW	Totalgewicht	4,5 t
Breite max.	70 mm	Schleifzugabe max.	2 mm
Höhe max.	40 mm	Auflösung	0,01 mm

### Technologie 3HHH:

Maschine zum kontinuierlichen Schleifen, ausgerüstet mit 3 Horizontalspindeln zum Schleifen des inneren und äusseren Profils

#### Kombinierte Operationen

Hochproduktive Methode zur kontinuierlichen Durchlaufbearbeitung von Profilen, unter Verwendung von profilierten zylindrischen Korund-, Diamant- oder CBN-Schleifscheiben. Dieser Prozess ermöglicht auch das Schneiden von Werkstücken mit engen Toleranzen. Auf einem hochwiderstandsfähigen Verbundwerkstoff-Transportband befördert und er Prozess und Werkstück-Programm sichern ein optimales Leistungsverhalten.

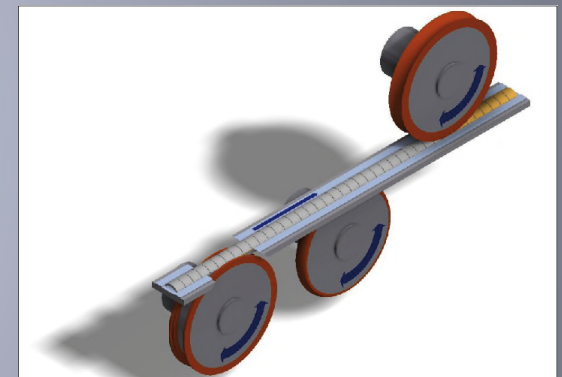

#### **LINEAR ABRASIVE Engineering S.A.**

Bellevue 5

2074 Marin / Schweiz

Tel.: +41 (0)32 753 36 33 Fax: +41 (0)32 753 21 69

E-Mail: [commercial.center@linear.ch](mailto:commercial.center@linear.ch)



# LINEAR ABRASIVE