

SIEGFRIED 180/500 TR

Rectifieuse tangentielle en continu équipée d'une broche horizontale et de disques coupants

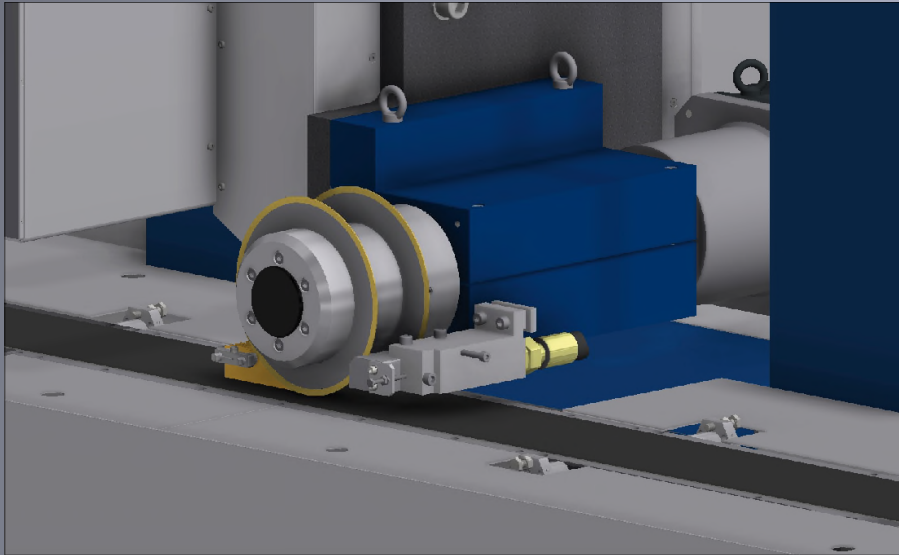

Sens de rectification de droite à gauche

Performances

- Résolution 0,001 mm
- Broches hautes performances à entraînement direct
- Bâti rigide en acier combiné de béton précontraint
- Chargement automatique, semi-automatique ou manuel

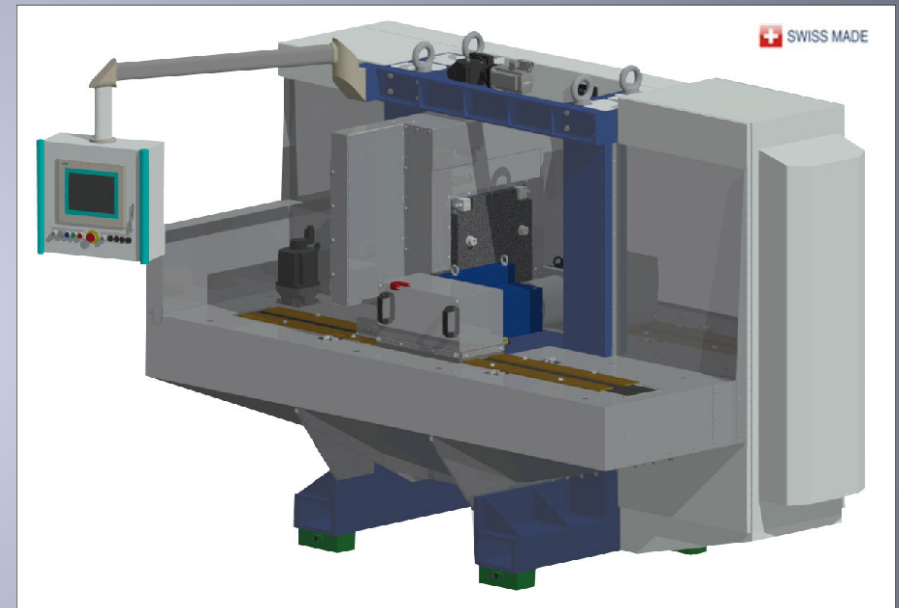

LINEAR ABRASIVE Engineering S.A.

Bellevue 5

2074 Marin / Suisse

Tél.: +41 (0)32 753 36 33 Fax: +41 (0)32 753 21 69

E-mail: commercial.center@linear.ch



LINEAR ABRASIVE

Spécifications techniques

Nombre de broches	1	Outils abrasifs	Diamant
Broche (mm)	ø140x450	Meule (mm)	ø250
Axe Z (mm)	120	Avance convoyeur (mm/min)	0 - 4000
Vitesse de rotation (tr/min)	0 - 4000	Commande	Siemens S7/1500/TIA
Puissance (kW)	11	Poids total (tonnes)	3,5
Largeur des pièces usinables max. (mm)	170	Surépaisseur (mm)	Tronçonnage
Hauteur des pièces usinables max. (mm)	100	Résolution (mm)	0,001

Technologie 1H:

Rectifieuse de profil à 1 broche horizontale

Simple operation

Méthode très productive pour tronçonner en continu utilisant des meules cylindriques diamant. Ce procédé permet de tronçonner des pièces à tolérances serrées. Transportées par une bande composite très résistante, tenues par attraction magnétique (par masque ou gabarit pour pièces en matière non magnétique), les pièces guidées entre rails, défilent sous la meule. Processus maîtrisé et programme pièce assurent un rendement optimum.

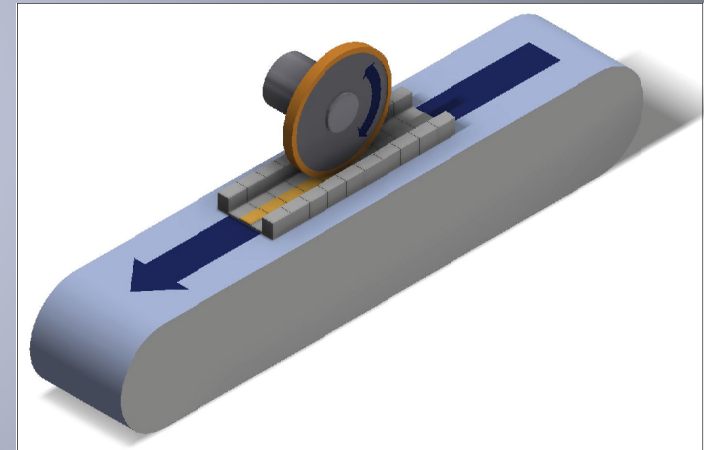

LINEAR ABRASIVE Engineering S.A.

Bellevue 5

2074 Marin / Suisse

Tél.: +41 (0)32 753 36 33 Fax: +41 (0)32 753 21 69

E-mail: commercial.center@linear.ch



LINEAR ABRASIVE